

PLUS

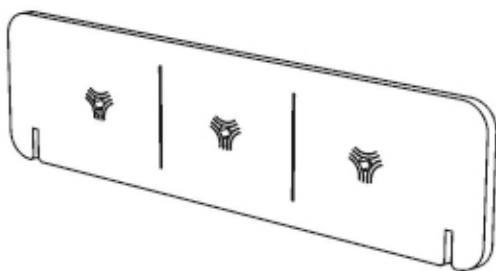

Anleitung – handleiding – instructions – notice pédagogique

2x



4x



7x



16x

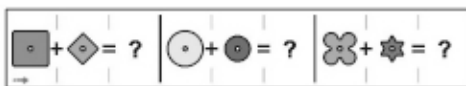

2x



Doelstelling:

Met Plus oefent het kind de waarneming, de motoriek en het ruimtelijk inzicht. Door de opdrachten uit te voeren leren kinderen zien hoe samengestelde figuren zijn opgebouwd. Welke vorm komt het eerst? Welke hoort daar bovenop? De opdrachten zijn opgebouwd in de vorm van 'sommen'. Een figuur met nog een figuur erbij, vormt samen.....? Het samengestelde figuur is de uitkomst.

Bij het communicatiespel wordt het auditieve geheugen getraind door de figuren te benoemen en de gesproken opdrachten uit te voeren. Doordat Plus zelfcontrolerend is, kunnen kinderen zelfstandig en in samenwerking met elkaar spelen.

Inhoud:

- een kist met deksel (35,5 x 16,5 x 5 cm);
- 2 werkborden met steunen, dubbelzijdig te gebruiken;
- 7 houten pennen;
- 16 opdrachtkaarten met zelfcontrole (vier series);
- 28 houten figuren (2 sets van 14 figuren);
- een handleiding.

Werkwijze:

Vrij experimenteren zonder opdrachtkaarten

De leerkracht laat zien hoe de steuntjes onder de werkborden worden geplaatst en de pennen in de gaatjes worden geschoven (**zie p. 15**).

LET OP!

Omdat er met opzet spanning staat op de gaten in de werkborden en figuren, is het raadzaam dat de leerkracht de eerste keer zelf de stokjes in de borden en de figuren steekt voordat de kinderen aan de slag gaan. De stokjes dienen loodrecht op de gaten gezet en vervolgens langzaam in de gaten geduwd te worden. Na een eerste gebruik is de spanning minder, maar nog wel voelbaar. Dit moet ook, om de figuren in de gewenste stand te kunnen draaien, zoals aangegeven op de opdrachten.

Kinderen kunnen nu eerst vrij experimenteren met de werkbordjes en de figuren. Ze ontdekken dat er allerlei nieuwe figuren ontstaan door

ze op elkaar op het werkbordje te plaatsen. Door het draaien van de losse figuurtjes verandert de positie en ontstaan er weer nieuwe figuren.

Door het omtrekken van de figuren op een groot vel papier zijn nieuwe en nog grotere combinaties te maken. Door deze tekeningen in te kleuren of te verven ontstaan er prachtige "kunstwerken"! Zo raakt het kind vertrouwd met het materiaal en oefent het de waarneming en motoriek.

Vrij experimenteren met opdrachtkaarten

Een volgende stap is het "lezen" van de opdrachtkaarten. Deze zijn opgebouwd naar moeilijkheidsgraad. De pijltjes op de kaarten geven de richting aan en het aantal stippen de moeilijkheidsgraad. Aan de kleur van de pijltjes is te zien welke kaarten bij elkaar horen.

De controle staat op de achterkant.

Om te beginnen kan een kind alleen, of samen met een ander kind, de opdrachten van de serie met de rode pijltjes en één stip uitvoeren. Als twee kinderen samenwerken helpen ze elkaar en wisselen de kaartjes, totdat ze alle opdrachten gedaan hebben.

Vooraf het plaatsen van de figuren in de goede stand door ze te draaien vraagt enige oefening!

Lukt de eerste serie dan kunnen ook de volgende series in volgorde gemaakt worden; eerst de blauwe, dan de groene en tenslotte de kaarten met de paarse pijl.

De leerkracht laat bij iedere nieuwe serie even zien waar het om gaat en vervolgens kunnen de kinderen zelfstandig aan de slag.

Partnerspel (2 x 2 kinderen).

Als kinderen vertrouwd zijn met het materiaal en de motoriek beheersen, kan er ook met vier kinderen gespeeld worden. De 2 x 2 kinderen zitten tegenover elkaar, de werkborden staan tussen de kinderen in. Ieder kind heeft een opdrachtkaart.

Te beginnen met serie 1 (vier opdrachtkaarten) maakt ieder kind volgens zijn opdrachtkaart figuren op het werkbord. Door de kaart om te draaien wordt er gecontroleerd. Daarna wordt er even op elkaar gewacht en de kaarten aan de volgende speler doorgegeven, zodat ieder kind alle kaarten een keer gebruikt.

Vooral het samenwerken op één werkbord en het wachten op elkaar vraagt veel van de motoriek en het geduld van de kinderen en is dus alleen geschikt voor de wat oudere kleuter.

Bij kinderen met motorische problemen, kunnen de werkborden ook plat op tafel worden gelegd, in plaats van de standaards te gebruiken. Zo kunnen ze de opdrachten goed maken door de aangegeven vormen op de pennen te steken zoals aangegeven op de opdrachtkaarten.

Communicatiespel

Dit is een spel voor twee kinderen die vertrouwd zijn met het materiaal, de kleuren kennen en ook alle figuren kunnen benoemen of omschrijven. Het ene kind heeft een serie opdrachtkaarten, het andere een werkbord met daarbij de kist met alle figuren. Het kind met de kaarten is de opdrachtgever en 'leest' de opdrachten voor (van links naar rechts te beginnen bij de pijl).

Het kind met de opdrachtkaarten moet nu duidelijk maken welk figuur het andere kind moet pakken (bijvoorbeeld de grote gele cirkel) en hoe het figuur op het werkbord geplaatst moet worden (de rode kleine driehoek met een platte kant naar boven). Het kind met het werkbord voert dit uit en met behulp van de achterzijde van de opdrachtkaarten wordt weer gecontroleerd.

Door de veelzijdigheid van Plus zijn er, ook voor de kinderen met een hoog niveau, nog uitdagender oefeningen mogelijk!

Bestelnr.: 3.053.00

Objective:

With Plus children exercise their powers of observation, their motor skills and spatial insights. By doing the assignments, children learn how composition shapes are put together, which shape comes first and which one belongs on top of it.

The assignments take the form of 'sums'. What do they get when they add one shape to another shape? The result is a composition shape. When playing the communication game, children train their auditory memories by describing the shapes and by doing spoken assignments.

Since Plus is self-checking, children can work independently and play together with good teamwork.

Contents:

- a box with lid (35,5 x 16,5 x 5 cm).
- 2 activity boards with supports, to be used on both sides.
- 7 pegs for the activity boards.
- 16 self-correcting assignment cards (4 series).
- 28 wooden shapes (2 sets of 14 shapes).
- instructions.

How to use Plus:

Experimenting freely without assignment cards

The teacher shows the children how to place the supports under the activity boards and the pegs are pushed into the holes (see page 15).

PLEASE NOTE!

Due to the fact that the holes in the activity boards and the shapes have a tension by design, it is advisable that the teacher pushes the pegs in the holes and the shapes before the children start working with the material. The pegs should be inserted in the holes straight down and then be slowly pushed into the holes. After the material has been used for the first time the tension will be less, it is however, still perceptible. This is necessary in order to be able to turn the separate shapes into the right position according to the assignment cards.

English

The children can now experiment freely with the activity boards and the shapes. They will discover that all kinds of new shapes can be made by placing them on top of each other on the activity board. By turning the separate shapes, their positions change and new shapes appear. By tracing around the shapes on a large sheet of paper, they can make new and even more combinations. Coloring or painting these shapes will produce 'works of art'. In this way, children become familiar with the materials and exercise their powers of observation and motor skills.

Experimenting freely with assignment cards

The next step is to 'read' the assignment cards. They consist of different degrees of difficulty. The arrows on the cards indicate the direction, the number of dots the degree of difficulty. The color of the arrows shows which cards belong together. The answers are on the reverse side.

To start with, a child alone or with another child can do the assignments from the series with red arrows and a single dot. If two children work together, they help each other and exchange the cards until all the assignments have been done. It will require some practice before the shapes can be placed in the correct position by turning them!

If they get through the first series, the next series can then be done in the following sequence: blue, followed by green and, finally, by the cards with the purple arrow.

With each new series, the teacher should explain the goal. The children can then play the game independently.

Partner game (2 x 2 children)

When the children have grown accustomed to the materials and can control their motor skills, the game can also be played with 2 x 2 children. The children sit opposite one another, with the activity boards between them. Each child has an assignment card.

To start with series 1 (four assignment cards), each child makes its own shapes (according to the assignment card) on the activity board. The answer can be checked by turning the card over. The

children then wait for each other and the cards are passed on to the following player, so that all the children get to use all the cards once.

In particular, working together on a single activity board and having to wait for each other puts considerable strain on the motor skills and on the children's patience; it is therefore only suitable for older children.

For children with problems with their motor skills, the activity boards can be placed flat on the table instead of using the stands. In this way, they can do the assignments well by placing the shapes on the pegs. Later, they can try to do the exercises with the activity board standing up.

The communication game

This is a game for two children who are familiar with the materials, know their colors and can also name or describe all the shapes. One child has a series of assignment cards and the other has an activity board, including the box with all the shapes. The child with the cards is in charge of the assignments and "reads" them out loud (from left to right, starting at the arrow).

The child with the assignment cards must now make clear which shapes the other child has to fetch (e.g. the large yellow circle) and how the shapes have to be placed on the activity board (the small red triangle with the flat side facing up).

The child with the activity board does this and then together the children check the answers on the reverse side of the assignment cards.

Now the other child can "read" the next assignment etc.

The versatility of Plus provides plenty of challenging exercises, even for children with high development levels!

Article no.: 3.053.00

Ziel:

Mit Plus übt das Kind die Wahrnehmung, die Motorik und räumliche Begriffe. Mit Hilfe der Aufträge lernen Kinder, genau hinzuschauen, wie zusammengestellte Figuren aufgebaut sind. Welche Form kommt zuerst? Welche liegt darüber? Die Aufträge sind in Form von „Rechenaufgaben“ aufgebaut. Eine Figur und noch eine Figur ergeben zusammen.....? Die zusammengestellte Figur ist das Ergebnis.

Beim Kommunikationsspiel wird das auditive Gedächtnis trainiert, indem die Figuren benannt und die gesprochenen Anweisungen ausgeführt werden. Da Plus selbstkontrollierend ist, können Kinder selbständig und gemeinsam mit anderen spielen.

Inhalt:

- ein Kasten mit Deckel (35,5 x 16,5 x 5 cm);
- 2 Arbeitsbretter mit je 2 Stützen, beidseitig zu benutzen.
- 16 Auftragskarten mit Selbstkontrolle (vier Serien);
- 7 Zapfen;
- 28 Holzfiguren (2 Sets von jeweils 14 Figuren);
- eine Anleitung.

Arbeitsweise:

Frei experimentieren ohne Auftragskarten

Die Lehrkraft zeigt, wie die Stützen unter den Arbeitsbrettern angebracht und die Zapfen in die Löcher gesteckt werden (**s. Seite 15**).

ACHTUNG!

Bevor die Kinder mit der Arbeit anfangen, ist es ratsam, dass die Lehrkraft das erste Mal selber die Zapfen in die Arbeitsbretter bzw. Figuren steckt, weil die Löcher in den Arbeitsbrettern und Figuren Spannung führen. Die Zapfen sollen senkrecht auf die Löcher und dann langsam in die Löcher gedrückt werden. Nach dem ersten Gebrauch hat die Spannung abgenommen, ist aber noch immer spürbar. Das soll es auch sein, weil die Figuren in der gewünschten Richtung gedreht werden können, wie auf den Auftragskarten gezeigt wird.

Die Kinder können nun zunächst frei mit den Arbeitsbrettern und Figuren experimentieren. Sie entdecken, dass allerlei neue Figuren entstehen, wenn sie diese willkürlich auf die Arbeitsbretter stecken. Durch Drehen der einzelnen Figuren verändert sich die Position derselben und entstehen wiederum neue Figuren.

Werden die Umrisse der Figuren auf einen großen Papierbogen übertragen, sind neue und noch umfangreichere Kombinationen möglich. Durch farbiges Ausmalen der Zeichnungen mit Buntstiften oder Farbe entstehen attraktive „Kunstwerke“!

Auf diese Weise macht sich das Kind mit dem Material vertraut und übt das Wahrnehmen und die Motorik.

Frei experimentieren mit Auftragskarten

Der nächste Schritt ist das „Lesen“ der Auftragskarten. Diese sind nach Schwierigkeitsgrad aufgebaut. Die Pfeile auf den Karten geben die Richtung an und die Anzahl Punkte den Schwierigkeitsgrad. Die Farbe der Pfeile gibt an, welche Karten zusammengehören.

Die Kontrolle steht auf der Rückseite.

Anfangs kann ein Kind allein, oder zusammen mit einem anderen Kind, die Aufträge der Serie mit den roten Pfeilen und einem Punkt ausführen. Wenn zwei Kinder zusammenarbeiten, helfen sie sich gegenseitig und tauschen Karten aus, bis sie alle Aufträge erledigt haben.

Bei der Anbringung der Figuren erfordert vor allem die richtige Positionierung durch Drehen der Figuren etwas Übung!

Ist die erste Serie erfolgreich abgeschlossen, können auch die nächsten Serien ausgeführt werden, und zwar zunächst die mit dem blauen, dann die mit dem grünen und schließlich die Karten mit dem violetten Pfeil.

Die Lehrkraft zeigt bei jeder neuen Serie, worauf es ankommt, damit die Kinder sich anschließend selbständig an die Arbeit machen können.

Zusammen arbeiten (2 x 2 Kinder)

Ist den Kindern das Material vertraut und haben sie die Motorik im Griff, kann das Spiel auch zu viert gespielt werden. Die Kinder sitzen

einander gegenüber, die Arbeitsbretter stehen in der Mitte. Jedes Kind hat eine Auftragskarte.

Mit der Serie 1 beginnend (vier Auftragskarten), macht jedes Kind die Figuren seiner Auftragskarte auf seinem Arbeitsbrett. Kontrolliert wird durch das Umdrehen der Karte. Anschließend wartet man, bis alle fertig sind. Nun werden die Karten an das nächste Kind weitergegeben, so dass jedes Kind alle Karten einmal benutzt.

Vor allem die Zusammenarbeit an einem Brett und das aufeinander warten, stellt hohe Anforderungen an die Motorik und die Geduld der Kinder, und ist darum nur für die älteren Kinder im Vorschulalter geeignet.

Für Kinder mit motorischen Behinderungen können die Arbeitsbretter, ohne die Stützen, auch flach auf den Tisch gelegt werden. So können sie die Aufträge bequem ausführen, indem sie die Formen auf die Zapfen stecken. Später kann man dann probieren, ob sie die Übungen auch ausführen können, wenn die Arbeitsbretter auf den Stützen stehen.

Kommunikationsspiel

Dies ist ein Spiel für zwei Kinder, denen das Material vertraut ist, die die Farben kennen und die darüber hinaus alle Figuren benennen oder beschreiben können. Das eine Kind hat eine Serie Auftragskarten, das andere ein Arbeitsbrett und den Kasten mit allen Figuren.

Das Kind mit den Karten ist der Auftraggeber und „liest“ die Aufträge vor (von links nach rechts, beim Pfeil beginnend). Das Kind mit den Auftragskarten muss nun deutlich erklären, welche Figur das andere Kind nehmen soll (beispielsweise den großen gelben Kreis) und wie die Figur an das Arbeitsbrett zu stecken ist (das kleine rote Dreieck so, dass sich oben eine flache Seite befindet).

Das Kind mit dem Arbeitsbrett führt den Auftrag aus.

Mit Hilfe der Rückseite der Auftragskarten wird wieder kontrolliert. Durch die Vielseitigkeit von Plus bietet dieses Spiel auch Kindern mit hohem Niveau noch viele herausfordernde Übungen!

Bestellnr.: 3.053.00

Objectif :

Avec Plus, l'enfant exerce la perception, la motricité et l'organisation spatiale. En réalisant les exercices, les enfants apprennent à voir comment les formes composées sont constituées. Quelle forme vient en premier ? Laquelle va par-dessus ? Les exercices sont construits sous forme 'd'addition'. Une forme avec une autre forme constituent ensemble ... ? La solution est la forme composée. Le jeu de communication, qui consiste à nommer les formes et à réaliser des exercices lus, sert à exercer la mémoire auditive. Plus étant autocorrectif, les enfants peuvent jouer de façon autonome et collectivement.

Contenu :

- un coffret avec couvercle (35,5 x 16,5 x 5 cm).
- 2 planches exercice, double face.
- 16 cartes exercice autocorrectives (quatre séries).
- 7 clavettes en bois.
- 28 formes en bois (2 jeux de 14 formes).
- une notice.

Méthode de travail :

Expérimentation libre, sans cartes exercice

L'enseignant montre comment les supports sont installés sous les planches exercice et les pivots glissés dans les trous (**voyez page 15**).

ATTENTION!

Avant faire les enfants commencer, il convient que l'enseignant glisse les pivots dans les planches exercice et les formes la première fois, parce qu'il y a de la tension sur les trous dans les planches exercice et les formes en bois à dessein. Il doit insérer les pivots perpendiculairement aux trous et ensuite les glisser dans les trous lentement. Après le premier usage cette tension a diminué, mais toujours perceptible. C'est nécessaire pour être en état de tourner les formes dans la position désirée, comme indiqué sur les cartes exercice.

Les enfants peuvent commencer par expérimenter librement avec les planches exercice et les formes. Ils découvrent la naissance de toutes sortes de formes nouvelles en empilant les pièces sur la planche exercice. En faisant pivoter les formes individuellement, ils changent leurs positions, faisant naître d'autres formes encore. En dessinant le contour des formes sur une grande feuille de papier, il est possible de faire de nouvelles associations, plus grandes encore. En coloriant ces dessins au crayon ou à la peinture, on obtient de magnifiques 'œuvres. L'enfant se familiarise ainsi avec le matériel et exerce la perception 'd'art' et la motricité.

Expérimentation libre, avec les cartes exercice

La prochaine étape est la 'lecture' des cartes exercice. Elles ont été réalisées dans un ordre de difficulté croissante. Les flèches sur les cartes indiquent le sens et le nombre de points le degré de difficulté. La couleur des flèches permet d'associer les cartes. Le résultat se trouve au dos.

Pour commencer, un enfant peut, seul ou avec un autre enfant, réaliser les exercices de la série aux flèches rouges et à un point. En travaillant par deux, les enfants s'aident mutuellement et échangent leurs cartes jusqu'à ce qu'ils aient réalisé tous les exercices.

Ils devront sans doute s'exercer un petit moment avant de réussir à placer les formes dans la bonne position en les faisant pivoter ! Lorsqu'ils parviennent à réaliser la première série, ils peuvent passer aux séries suivantes, dans l'ordre, en commençant par les cartes aux flèches bleues, puis celles aux flèches vertes et pour finir celles aux flèches violettes.

A chaque nouvelle série, l'enseignant montre rapidement de quoi il s'agit, puis les enfants se lancent de façon autonome.

Collaboration à 4

Lorsque les enfants sont familiarisés avec le matériel et maîtrisent la motricité, ils peuvent jouer à quatre. Les enfants sont assis les uns en face des autres, les planches exercice au milieu. Chaque enfant possède une carte exercice.

En commençant par la série 1 (quatre cartes exercice), chaque enfant réalise les formes sur la planche exercice en suivant sa carte exercice. Ils peuvent vérifier leur résultat en retournant la carte. Ils s'attendent, puis passent leur carte à l'enfant suivant afin que chaque enfant fasse chaque carte une fois.

La collaboration sur la même planche et le fait d'attendre les autres en demande beaucoup de leur motricité et de leur patience et ne convient par conséquent qu'aux enfants un peu plus grands.

Jeu de communication

Ce jeu s'adresse à deux enfants qui sont familiarisés avec le matériel, connaissent les couleurs et savent nommer ou décrire toutes les formes.

L'un possède une série de cartes exercice, l'autre une planche exercice ainsi que le coffret contenant l'ensemble des formes.

L'enfant possédant les cartes 'mène le jeu' et 'lit' les exercices (de gauche à droite, commençant à la flèche).

Cet enfant doit maintenant faire comprendre à l'autre quelle forme celui-ci doit prendre (le grand cercle jaune, par exemple) et comment cette forme doit être placée sur la planche exercice (le petit triangle rouge, le côté vers le haut).

L'enfant possédant la planche exercice exécute les 'ordres' et vérifie son travail en regardant au dos des cartes exercice.

De par ses possibilités multiples, Plus offre même à des enfants d'un niveau élevé des exercices passionnantes !

Référence : 3.053.00

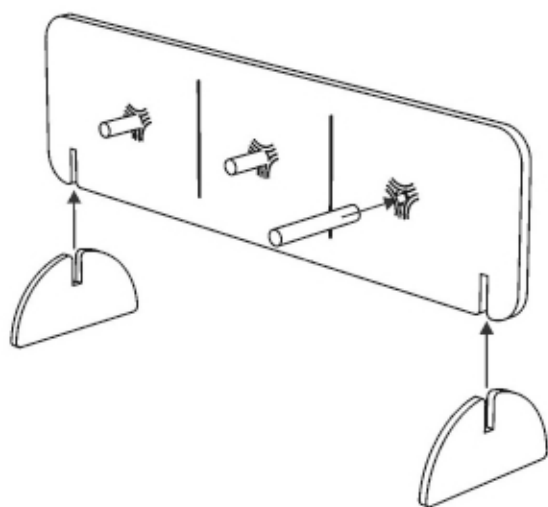

CE Nienhuis ontwikkelt en produceert educatief materiaal. Veel aandacht wordt besteed aan kwaliteit en veiligheid van elk product. Voor de onderwijskundige functionaliteit van Nienhuis producten moet echter veelal gebruik worden gemaakt van vormen en afmetingen, zoals scherpe punten of kleine onderdelen, die bij oneigenlijk gebruik kunnen leiden tot verwondingen of ingeslikt worden, waardoor producten niet geschikt zijn voor kinderen beneden de 3 jaar en altijd gebruikt worden onder toezicht van volwassenen. Bewaar deze handleiding/bijlsluiter bij het product, zodat elke gebruiker zich op de hoogte kan stellen van de wijze waarop dit product gebruikt moet worden.

CE Nienhuis develops and produces educational materials. It devotes much attention to the quality and safety of each product. To enable Nienhuis products to function properly in education, however, shapes and dimensions, such as sharp points or small components, generally have to be used; these can cause injury or can be swallowed if used improperly. Therefore these products are not suitable for children under 3 years of age and must always be used under adult supervision. Keep this instruction/enclosure with the product, so that each user can inform him or herself of the manner in which this product must be used.

CE Nienhuis entwickelt und produziert Unterrichtsmaterial. Viel Aufmerksamkeit wird der Qualität und der Sicherheit jedes Produktes geschenkt. Für die schulpädagogische Funktionalität der Nienhuis-Produkte müssen jedoch oft Formen und Abmessungen benutzt werden, wie spitze Ecken oder kleine Teile, die bei zweckwidriger Verwendung zu Verletzungen führen können oder verschluckt werden können, wodurch die Produkte sich nicht für Kinder unter 3 Jahren eignen, und immer unter Aufsicht von Erwachsenen benutzt werden müssen. Bewahren Sie diese Anleitung/diesen Beipackzettel beim Produkt auf, so dass jeder Benutzer sich über die Weise, auf die dieses Produkt zu benutzen ist, informieren kann.

CE Nienhuis développe et produit du matériel éducatif en consacrant beaucoup d'attention à la qualité et la sécurité de chaque produit. Pour des raisons de qualité didactique, les produits Nienhuis présentent certaines formes et dimensions, telles des angles pointus ou de petits éléments qui, utilisés de façon abusive, risqueraient de causer des blessures ou d'être ingérés. Ces produits ne conviennent donc pas aux enfants de moins de 3 ans et doivent toujours être utilisés sous la surveillance d'adulte. Conservez cette notice pédagogique/ces instructions avec le produit afin que chaque utilisateur puisse s'informer de ses conditions d'utilisation.

© Nienhuis B.V.
Industriepark 14, 7021 BL Zelhem - Holland
Tel. +31 314 627127, Fax +31 314 627128
Internet: www.toysforlife.com • eMail: toysforlife@nienhuis.nl